

# Modelo F.A. FUS

## Nueva Generación de acoples elásticos y flexibles

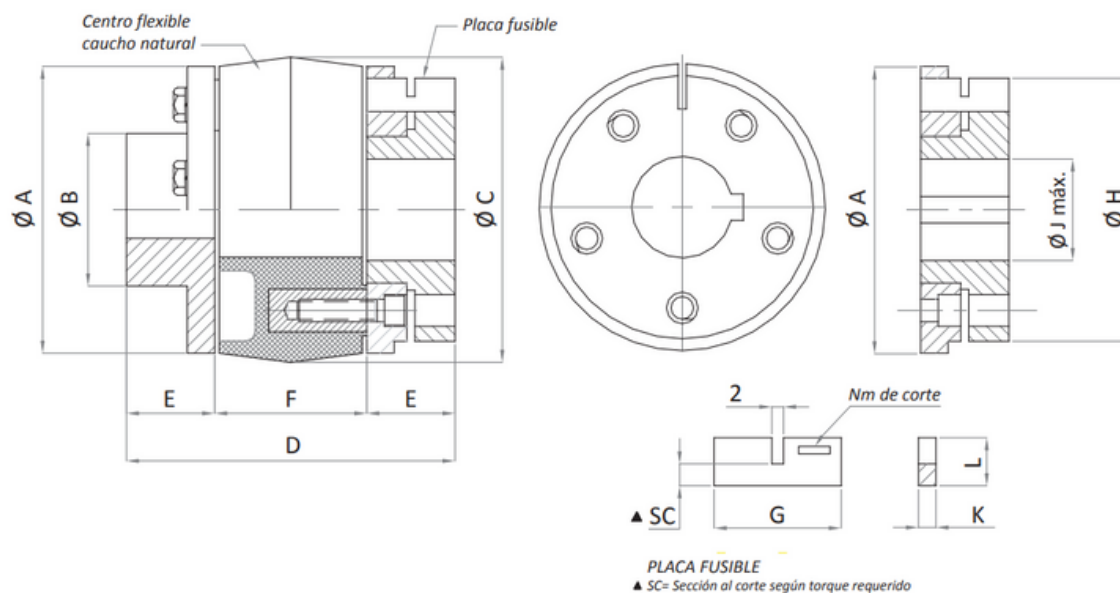

**TABLA II** **ACOPLE APROPIADO**

Tamaño Tamaño	Torque (Nm) (Nm)	R.P.M. Maxima		Ø J Máx. L. Fusible	Ø A	Ø B	Ø C	D	E	F	G	K	L	Ø torsión máxim	Angulo torsión máxim	Peso centro acople (kg)	Tamaño Tamaño
		S/Balan	C/Balan y AR *														
FA 3	89	3750	4500	35	94	48	100	98	29	40	27	4	12	88	12°	0,55	FA 3
FA 4	373	3750	4500	50	124	70	132	130	40	50	41	5	17	118	12°	1,15	FA 4
FA 5	755	3000	4300	60	150	85	161	171	53	65	52	6	21	140	12°	2,13	FA 5
FA 6	1059	3000	4300	75	168	106	180	185	60	65	60	6	25	160	14°	2,34	FA 6
FA 7	2030	2500	4000	80	212	120	220	215	60	95	60	7	25	200	14°	5,38	FA 7
FA 8	2599	2300	4000	100	235	140	243	255	80	95	80	7	25	229	14°	6,42	FA 8
FA 9	7063	1800	3750	110	287	190	298	320	100	120	100	9	30	275	14°	11,5	FA 9
FA 10	11821	1500	3000	130	355	230	368	395	120	155	110	12	35	315	14°	23	FA 10
FA 11	21915	1200	2800	150	435	280	451	465	140	185	130	12	35	400	14°	36,5	FA 11

### Como especificar el acople seleccionado

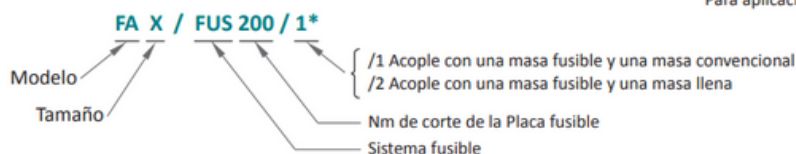

\* En caso que las r.p.m. indique el uso de carcasas AR, se agregara AR al final de la especificación.

FA X / FUS 200 / 1 AR Ver detalle AR en página 13

▲ Para el cálculo de SC ver información técnica en página 18

Sin compromiso por modificaciones de carácter técnico.  
 Para aplicación con Motores a Explosión, consultar con nuestro Dpto. Técnico.